

Invisacta

VERDECKT LIEGENDEN BÄNDER



ACHTUNG!

Installationssystem patentrechtlich geschützt !

Dank der geringen Einbautiefe von nur 21 mm des Rahmenteilgehäuses (Bild 1); eine spezielle Eigenschaft von unserem **INVISACTA** Band, kann man die Fräsung der Rahmenteil-Verkleidung (in grün) einsparen. Gleichzeitig kann das Band in der Mitte der Türstärke montiert werden (Bild 2), dies ermöglicht die rechte und die linke Verwendbarkeit der Tür (Bild 3).



Der Markt bietet Duplikate von **INVISACTA** Bänder an. Für diese Bänder gibt es keine Berechtigung das OTLAV Patent zu verwenden.

Das Produzieren von Türen, wie hier abgebildet, mit nicht originalen INVISACTA Bändern wird zivil- und strafrechtlich verfolgt. Es entsteht eine OTLAV Patentrechtverletzung!

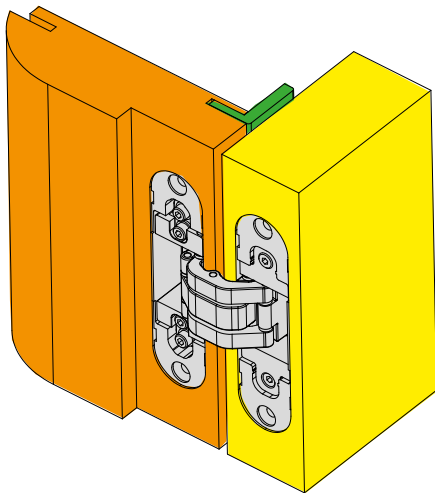

**Europäisches Patent
EP-B-2719851
16/04/2014**

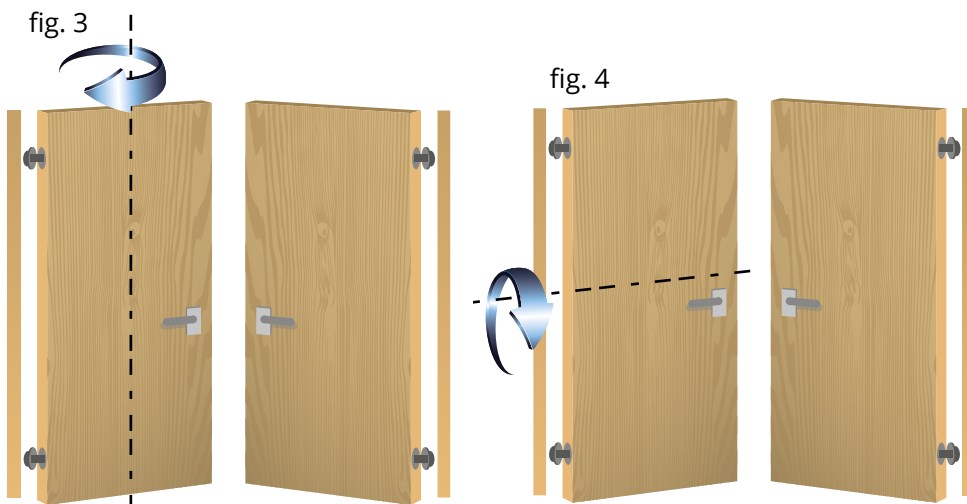
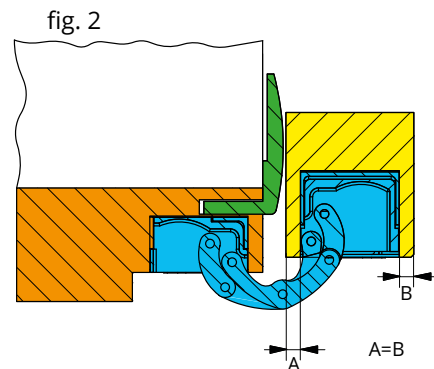
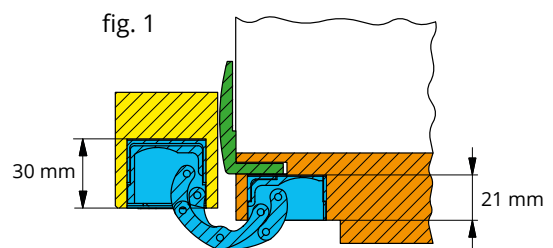

Das Invisacta Band ist rechts und links verwendbar, dies ermöglicht auch die vertikale rechte- und linke Verwendbarkeit der Tür (Bild 4).

***Seit 1956**, Dank unserer Bänder, bewegen sich
mehr als **1.000.000.000** Türen auf der ganzen Welt.*



DAS UNTERNEHMEN

OTLAV S.p.A produziert Bänder und Zubehörteile für Türen, Fenster und Möbel. Das **1956 von Angelo Padovan gegründete** Unternehmen OTLAV, hat mehr als **2.200.000.000 Bänder** bis zum heutigen Tag produziert.

Mit über 100 angemeldeten Patenten garantiert OTLAV hohe Qualitätsstandards und beliefert mit seiner breiten Produktpalette über **80 Länder der Welt**.

Im Jahr 2007 wurde das neue Werk von OTLAV eingeweiht, in der Via Angelo Padovan 2 in Santa Lucia di Piave (TV), auf einem Gelände von 45.000 Quadratmeter, 19.500 davon unter Dach. Angesichts der stetig steigenden Nachfrage und der Notwendigkeit, große Rohstoffmengen zu lagern, wurde 2021 eine 2.200 m² große Halle neben dem Produktionsstandort erworben; 2023 wurden die Erweiterungsarbeiten um 6.000 m² auf der Ostseite abgeschlossen. 2025 wurde eine weitere 4.500 m² große Halle an der Westseite erworben. Die derzeitige Fläche des OTLAV-Werks beträgt 73.000 m², davon sind 32.000 m² überdacht. **Die Produktionsfläche von Otlav hat sich in vier Jahren um 66 % vergrößert.**

Nach dem ersten, im März 1956 gegründeten Sitz hat OTLAV nun einen Ort gefunden mit der die Herausforderungen des neuen Jahrtausends gemeistert werden können. "OAMH": Otlav Automatic Material Handling ist ein Projekt, das in fünf Jahren der weltweiten Forschung und Entwicklung aufgeaut wurde, ein wirklich technologisches Juwel, aus einer optimalen Logistik heraus ein daraus folgender Plan und zuletzt dann die Verwirklichung: Eine 20 Meter hohe Werkshalle mit unverwechselbaren technischen Eindrücken.

Platz einteilen, Abläufe optimieren und die Automatisierung integrieren: Dies gilt sowohl für den Material-, als auch den Informations-Fluss. Das Ziel sind reduzierte Kosten für die immer wettbewerbsfähigeren produzierten Scharniere bei einem Qualitätsniveau ohne Beispiel.

Folgende Unternehmen gehören zur OTLAV Gruppe:



Ein Unternehmen das im Jahr 1990 in Maniago (Pordenone) gegründet wurde, ist zuständig für alle galvanischen Behandlungen.



Diese Niederlassung entstand im Jahr 2002 in Rumänien, es ist der Sitz einiger High-Tech-Fertigungsprozesse.



Alle Bänder von OTLAV werden im Sinne der europäischen Bestimmungen und der EU-Verordnung 305/2011 strengsten Belastungstests unterzogen, um die Leistungen des Produkts sowohl in der Planungsphase, als auch regelmäßig während der Fertigung sicher zu stellen.

Die Testlabors von OTLAV arbeiten hierbei mit einer Prüfeinrichtung, die intensive Nutzung simuliert (I.U.S.).

EG-Zertifikate und Leistungserklärung

Unsere Bänder werden auch von externen Prüfinstituten getestet. Dadurch wird bescheinigt, dass das Unternehmen nach strengen und systematisch kontrollierten firmeninternen Fertigungsbestimmungen arbeitet und die Produkte die Anforderungen der UNI EN 1935/2004 erfüllen, das heißt, es wird das entsprechende EG-Zertifikat ausgestellt bzw.

die von OTLAV gelieferten "Leistungserklärungen" werden bescheinigt.



Sicht der I.U.S. OTLAV Test Laboratorien (Simulator von intensiver Nutzung)

INVISACTA PLUS+

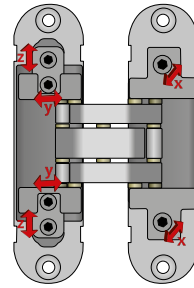
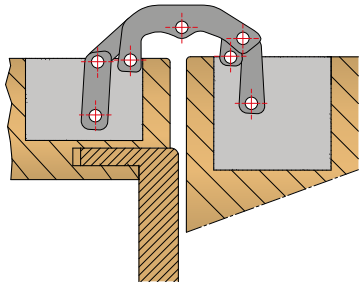

7 SCHARNIERGELENKE

Geringe Reibung, kein Verschleiß

Die **7 Scharniergelenke** im Band sorgen für reibungsarmen Betrieb, sanftes Gleiten, Solidität und erhöhte Tragkraft; der Kontakt zwischen den tragenden Elementen wird durch **die reibungsfeste Nylonbuchse verhindert.**

3 VERSTELLMÖGLICHKEITEN

Mit einem einzigen Innensechskantschlüssel

Die Befestigungsschrauben, die in den Gehäusen des Bandes platziert sind, werden für die Bandverstellung nicht benutzt so, dass diese für eine **lange Zeit stabil und perfekt positioniert sind.**

Modelle IN570, IN310, IN303, IN300, IN305, IN230 und IN235

KOMPATIBILITÄT

Bänder mit gleichen Fräsungen verwendbar

IN230

Türen bis 60 kg



IN235

Türen bis 40 kg



IE236

Türen bis 40 kg



AI230

Stabilisator



Ausfräsung 23x120 mmh

IN303

Türen bis 80 kg



IN300

Türen bis 60 kg



IN305

Türen bis 40 kg



IN299

Türen bis 40 kg



CI335

Türen bis 40 kg



AI300

Stabilisator



Ausfräsung 30x120 mmh

INVISACTA PLUS+

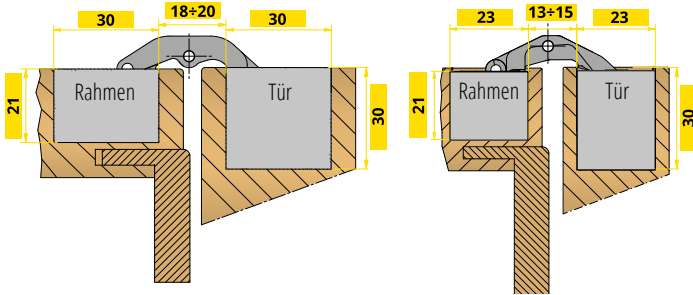

PLATZ SPAREND

Einbautiefe des Rahmenteils: 21 mm

Dank der einzigartigen Einbautiefe von nur 21 mm kann Invisacta auch dann eingebaut werden, wenn nur wenig Platz zur Verfügung steht ohne die Zargenbekleidung zu schneiden.

Modelle IN303, IN300, IN305, IN301, IN299, IN230 und IN235

VIELSEITIGKEIT

Die Bänder sind rechts und links verwendbar

Im Falle, daß das Band in der Mitte der Türstärke montiert ist, wird die Tür auch rechts und links verwendbar.

Modelle IN570, IN303, IN300, IN305, IN301 und IN299

OBERFLÄCHEN

Die breite Farbpalette erlaubt eine korrekte Kombination mit jeder Türoberfläche.



Weiß Matt

Verchromt

Silber

Verzinkt

Vernickelt

Titanium

Matt Schwarz



Poliert Gold

Matt Gold

Helle Bronze

Brüniert Gebürstet

Brüniert Plastifiziert

Brüniert

IN343 3D verdeckt liegendes Band für schwere Türen

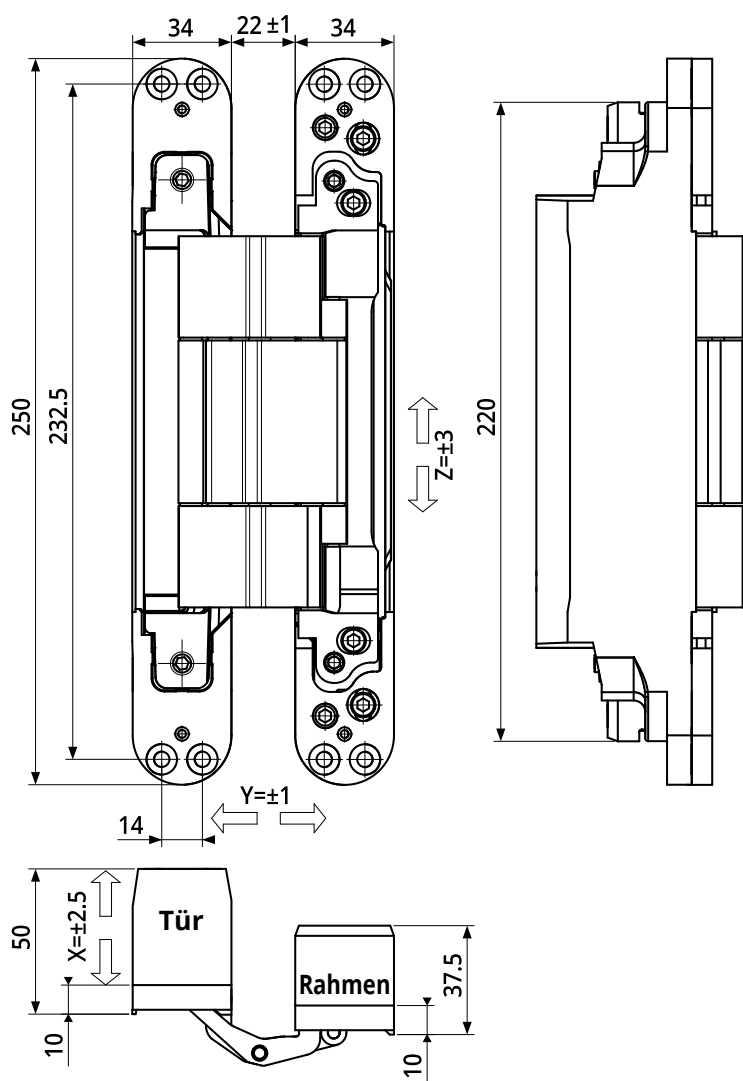

200
Kg

Technische Daten

Tragkraft*	200 Kg
Band Höhe	250 mm
Breite auf der Tür Seite	34 mm
Breite auf der Rahmenseite	34 mm
Tiefe auf der Tür Seite	50 mm
Tiefe auf der Rahmenseite	37,5 mm
Öffnungswinkel	180°
Seitliche Verstellung	± 2,5 mm
Höhenverstellung	± 3 mm
Tiefenverstellung	± 1 mm

*Getestet auf einer Tür von 90cm x 210 cm. Für mehr Informationen zur Anzahl der je nach Türgewicht und -maßen zu verwendenden Türbänder konsultieren Sie bitte die entsprechenden Tabellen auf unserer Webseite www.otlav.it.

Technische Merkmale

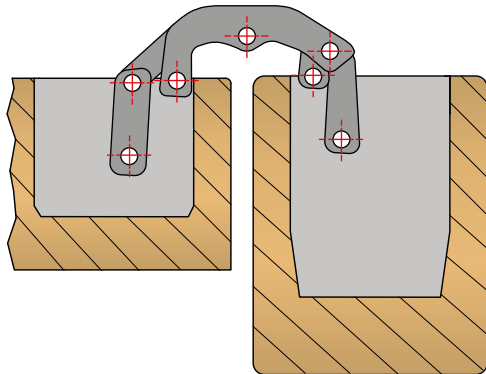

- Die **7 Scharniergelenke** im Band sorgen für reibungsarmen Betrieb, sanftes Gleiten, Solidität und erhöhte Tragkraft; der Kontakt zwischen den tragenden Elementen wird durch die reibungsfeste HT Plasticbuchse verhindert.
- Die Bänder sind rechts und links verwendbar.
- Ausgestattet mit **progressiver Einstellung** auf drei Achsen mit einem einzigen 4-mm-Sechskantschlüssel. Nach der Montage erfolgt eine Anpassung der Tür. Dank der Verstellmöglichkeiten der Invisacta Bänder, ist es möglich, die Tür in die richtige Position zu verstellen.
- Die **Höhenverstellung** ist mit einer **Sicherungseinrichtung ausgestattet**, die ein versehentliches Verrutschen der Tür verhindert.
- Gelenkmaterial: Aluminium
- Bandmaterial: Zamak.
- AußengehäuseschützendieinnerenMechanismen des Bandes gegen Ausschussmaterial des Türeinbaues.
- Die Befestigungsschrauben, die in den Gehäusen des Bandes platziert sind, werden für die Bandverstellung nicht benutzt so, dass diese für eine lange Zeit stabil und perfekt positioniert sind.
- Ausgestattet mit Kappen: diese verdecken die Verstell-Schrauben.

Oberflächen



IN343250V703
Silber



IN343250VN03
Vernickelt



IN3432509N03
Matt Schwarz

ANDERE FARBEN AUF ANFRAGE VERFÜGBAR

IN311 3D verdeckt liegendes Band für schwere Türen

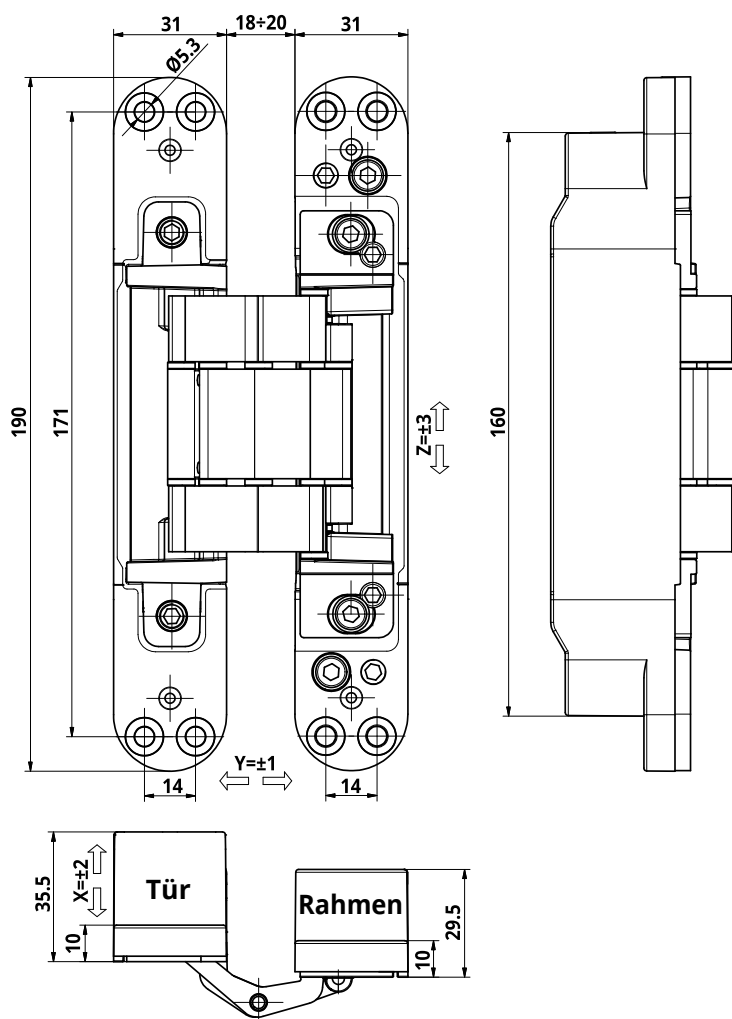

Technische Daten

Tragkraft*	140 Kg
Band Höhe	190 mm
Breite auf der Tür Seite	31 mm
Breite auf der Rahmenseite	31 mm
Tiefe auf der Tür Seite	35,5 mm
Tiefe auf der Rahmenseite	29,5 mm
Öffnungswinkel	180°

Seitliche Verstellung	± 2 mm
Höhenverstellung	± 3 mm
Tiefenverstellung	± 1 mm

*Getestet auf einer Tür von 90cm x 210 cm. Für mehr Informationen zur Anzahl der je nach Türgewicht und -maßen zu verwendenden Türbänder konsultieren Sie bitte die entsprechenden Tabellen auf unserer Webseite www.otlav.it.

Technische Merkmale

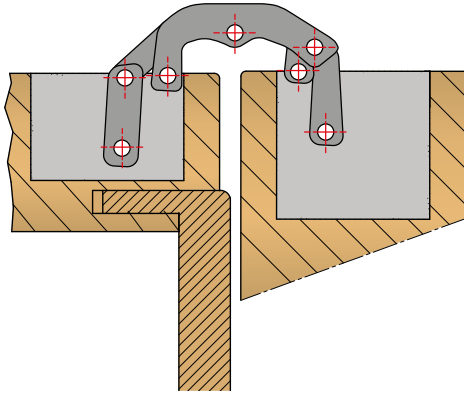

- Die **7 Scharniergelenke** im Band sorgen für reibungsarmen Betrieb, sanftes Gleiten, Solidität und erhöhte Tragkraft; der Kontakt zwischen den tragenden Elementen wird durch die reibungsfeste HT Plasticbuchse verhindert.
- **Feuertest zertifiziert 90'**
- **Band geeignet um in Kombination mit Türschließer-Mechanismus montiert zu werden.**
- **CE zertifiziert** - European Assessment Document 020001-01-0405.
- Das Band erfüllt die **Einbruchsicherheitskriterien** gemäß des Europäischen Bewertungsdokumentes 020001-01-0405
- **Feuertest zertifiziert 90'** - UNI-EN 1634-1.
- Die Bänder sind rechts und links verwendbar.
- Ausgestattet mit **progressiver Einstellung** auf drei Achsen mit einem einzigen 4-mm-Sechskantschlüssel. Nach der Montage erfolgt eine Anpassung der Tür. Dank der Verstellmöglichkeiten der Invisacta Bänder, ist es möglich, die Tür in die richtige Position zu verstellen.
- Die Höhenverstellung ist mit einer Sicherungseinrichtung ausgestattet, die ein versehentliches Verrutschen der Tür verhindert.
- Gelenkmaterial: Aluminium
- Bandmaterial: Zamak.
- AußengehäuseschützendieinnerenMechanismen des Bandes gegen Ausschussmaterial des Türeinbaues.
- Die Befestigungsschrauben, die in den Gehäusen des Bandes platziert sind, werden für die Bandverstellung nicht benutzt so, dass diese für eine lange Zeit stabil und perfekt positioniert sind.
- Ausgestattet mit Kappen: diese verdecken die Verstell-Schrauben.

Oberflächen



IN311190V703
Silber



IN311190VN03
Vernickelt



IN3111909N03
Matt Schwarz



IN3111909P03
Weiß matt RAL 9016

ANDERE FARBEN AUF ANFRAGE VERFÜGBAR

IN310 3D verdeckt liegendes Band für schwere Türen

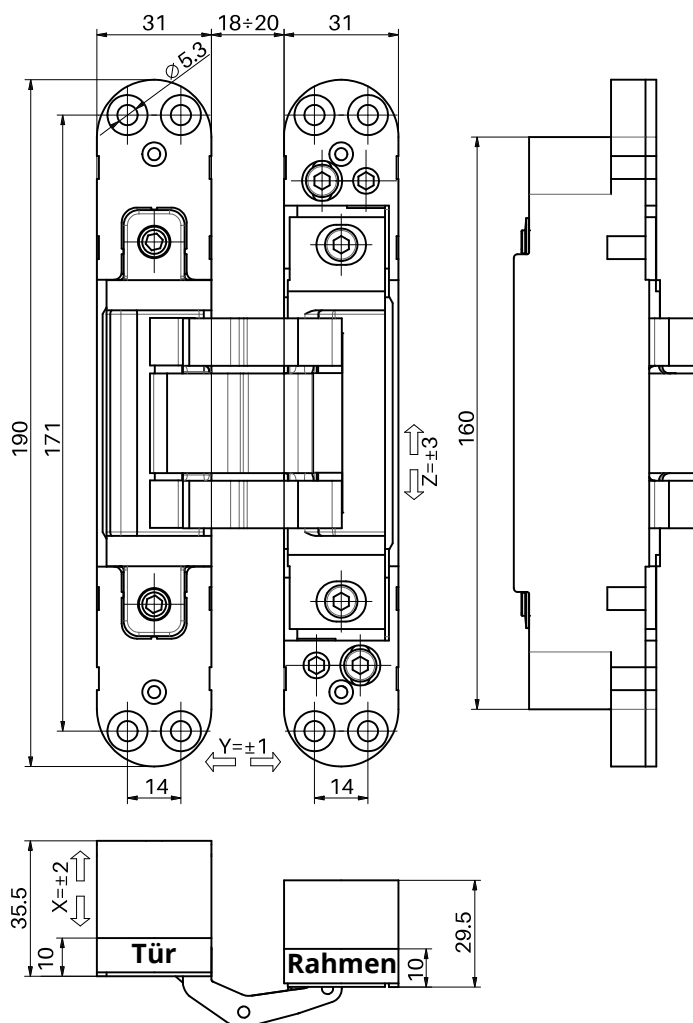

Technische Daten

Tragkraft*	120 Kg
Band Höhe	190 mm
Breite auf der Tür Seite	31 mm
Breite auf der Rahmenseite	31 mm
Tiefe auf der Tür Seite	35,5 mm
Tiefe auf der Rahmenseite	29,5 mm
Öffnungswinkel	180°

Seitliche Verstellung	± 2 mm
Höhenverstellung	± 3 mm
Tiefenverstellung	± 1 mm

*Getestet auf einer Tür von 90cm x 210 cm. Für mehr Informationen zur Anzahl der je nach Türgewicht und -maßen zu verwendenden Türbänder konsultieren Sie bitte die entsprechenden Tabellen auf unserer Webseite www.otlav.it.

Technische Merkmale

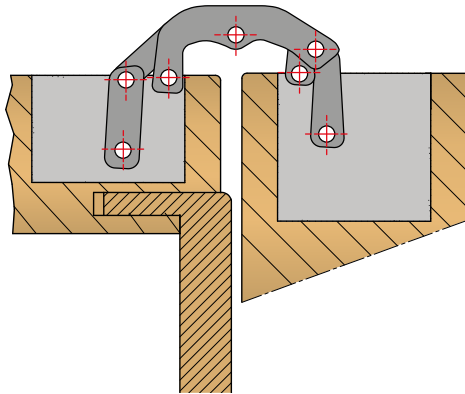

- Die **7 Scharniergelenke** im Band sorgen für reibungsarmen Betrieb, sanftes Gleiten, Solidität und erhöhte Tragkraft; der Kontakt zwischen den tragenden Elementen wird durch die reibungsfeste HT Plasticbuchse verhindert.
- **Feuertest zertifiziert 90'**
- **Band geeignet um in Kombination mit Türschließer-Mechanismus montiert zu werden.**
- **CE zertifiziert** - European Assessment Document 020001-01-0405.
- Das Band erfüllt die **Einbruchsicherheitskriterien** gemäß des Europäischen Bewertungsdokumentes 020001-01-0405
- **Feuertest zertifiziert 90'** - UNI-EN 1634-1.
- **UL zertifiziert - Feuertest 90'** - Standard UL 10C.
- Die Bänder sind rechts und links verwendbar.
- **3 Verstellmöglichkeiten** mit einem einzigen Innensechskantschlüssel. Nach der Montage erfolgt eine Anpassung der Tür. Dank der Verstellmöglichkeiten der Invisacta Bänder, ist es möglich, die Tür in die richtige Position zu verstellen.
- Die Höhenverstellung ist mit einer Sicherungseinrichtung ausgestattet, die ein versehentliches Verrutschen der Tür verhindert.
- Gelenkmaterial: Aluminium
- Bandmaterial: Zamak.
- Außengehäuseschützt die inneren Mechanismen des Bandes gegen Ausschussmaterial des Türeinbaues.
- Die Befestigungsschrauben, die in den Gehäusen des Bandes platziert sind, werden für die Bandverstellung nicht benutzt so, dass diese für eine lange Zeit stabil und perfekt positioniert sind.
- Ausgestattet mit Kappen: diese verdecken die Verstell-Schrauben.

Oberflächen



IN310190V703
Silber



IN310190VN03
Vernickelt



IN3101909N03
Matt Schwarz



IN3101909P03
Weiß matt RAL 9016



IN310190VD03
Verchromt



IN310190VO03
Poliert Gold



IN310190VS03
Brüniert Gebürstet

ANDERE FARBEN AUF ANFRAGE VERFÜGBAR

IN573

Versetztes 3D verdeckt liegendes Band für 100 kg Türen

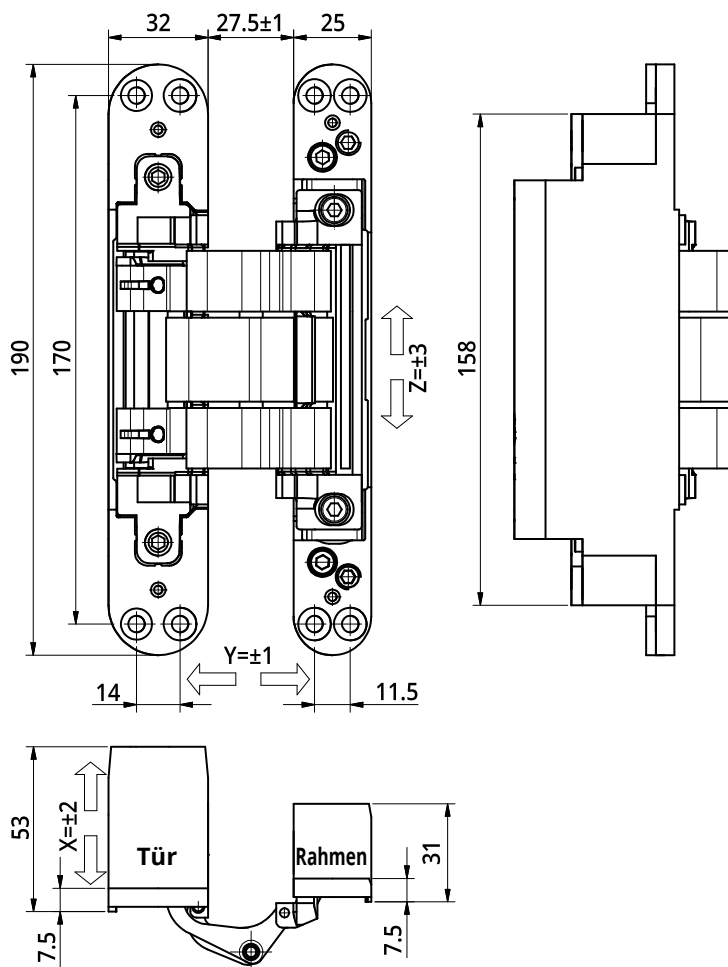

Technische Daten

Tragkraft*	100 Kg
Band Höhe	190 mm
Breite auf der Tür Seite	32 mm
Breite auf der Rahmenseite	25 mm
Tiefe auf der Tür Seite	53 mm
Tiefe auf der Rahmenseite	31 mm
Öffnungswinkel	180°
Seitliche Verstellung	± 2 mm
Höhenverstellung	± 3 mm
Tiefenverstellung	± 1 mm

*Getestet auf einer Tür von 90cm x 210 cm. Für mehr Informationen zur Anzahl der je nach Türgewicht und -maßen zu verwendenden Türbänder konsultieren Sie bitte die entsprechenden Tabellen auf unserer Webseite www.otlav.it.

Technische Merkmale

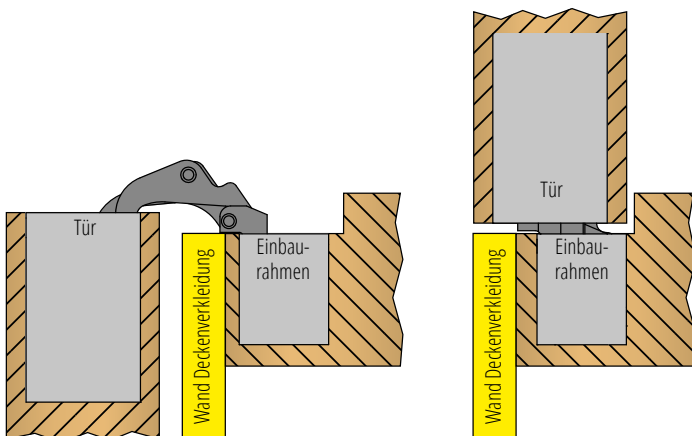

- Das Band ist für die Montage an Türen geeignet, bei denen der Rahmen versenkt ist, um die Anwendung der entsprechenden Wandplatte zu ermöglichen.
- Geeignet für die Montage auf Türen mit einer **Stärke von 40 bis 60 mm**. Für größere Türen ist eine Machbarkeitsprüfung durch das technische Büro von OTLAV erforderlich.
- Das Band ist rechts und links verwendbar, im Falle, daß das Band in **der Mitte der Türstärke auf Türen von 40 und 44 mm** montiert ist, wird die **Tür auch rechts und links einsetzbar**. Dies erleichtert die Optimierung der Lagerbestände und der Logistik zum Zeitpunkt der Installation.
- Installierbar mit montierter Dichtung bis 6 mm Stärke.
- Ermöglicht den Aufbau von sehr dicken Wand Deckenverkleidung : **bis zu 18 mm**.
- Gelenkmaterial: Aluminium
- Bandmaterial: Zamak.
- Die Bänder **sind rechts und links verwendbar** im Falle, daß das Band in der Mitte der Türstärke montiert ist, wird die Tür auch rechts und links verwendbar.
- Die **7 Scharniergelenke** im Band sorgen für reibungsarmen Betrieb, sanftes Gleiten, Solidität und erhöhte Tragkraft; der Kontakt zwischen den tragenden Elementen wird durch die reibungsfeste HT Plasticbuchse verhindert.
- **3 Verstellmöglichkeiten** mit einem einzigen Innensechskantschlüssel. Nach der Montage erfolgt eine Anpassung der Tür. Dank der Verstellmöglichkeiten der Invisacta Bänder, ist es möglich, die Tür in die richtige Position zu verstellen.
- Außengehäuse schützen die inneren Mechanismen des Bandes gegen Ausschussmaterial des Türeinbaues.
- Die Befestigungsschrauben, die in den Gehäusen des Bandes platziert sind, werden für die Bandverstellung nicht benutzt so, dass diese für eine lange Zeit stabil und perfekt positioniert sind.
- Ausgestattet mit Kappen: diese verdecken die Verstell-Schrauben.

Oberflächen



IN573190V703
Silber



IN573190VN03
Vernickelt

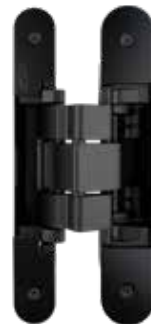

IN5731909N03
Matt Schwarz

ANDERE FARBEN AUF ANFRAGE VERFÜGBAR

IN570

Versetztes 3D verdeckt liegendes Band für 60 kg Türen

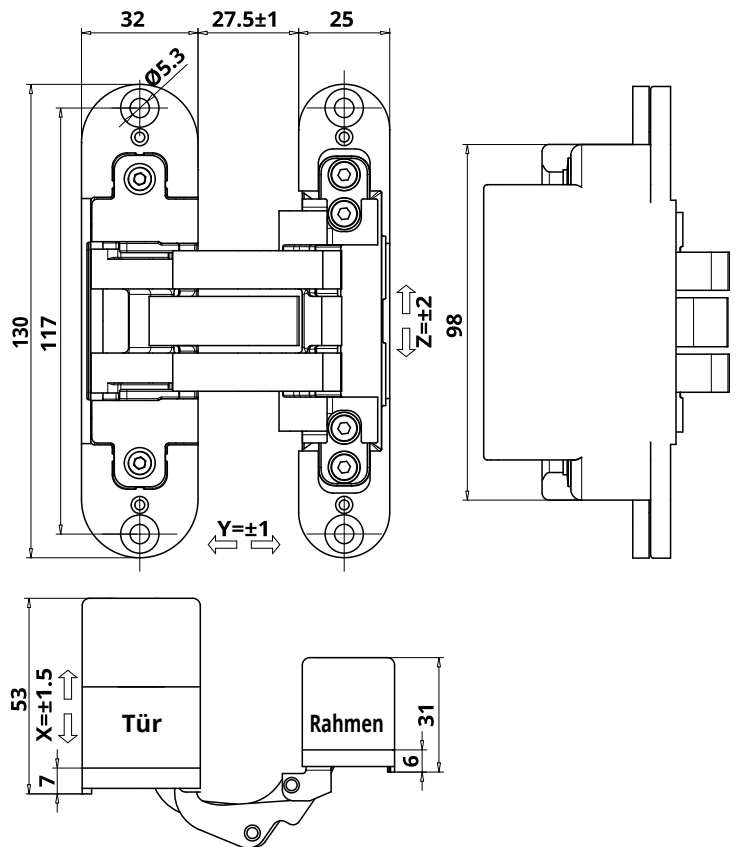

Technische Daten

Tragkraft*	60 Kg
Band Höhe	130 mm
Breite auf der Tür Seite	32 mm
Breite auf der Rahmenseite	25 mm
Tiefe auf der Tür Seite	53 mm
Tiefe auf der Rahmenseite	31 mm
Öffnungswinkel	180°
Seitliche Verstellung	± 1.5 mm
Höhenverstellung	± 2 mm
Tiefenverstellung	± 1 mm

*Getestet auf einer Tür von 90cm x 210 cm. Für mehr Informationen zur Anzahl der je nach Türgewicht und -maßen zu verwendenden Türbänder konsultieren Sie bitte die entsprechenden Tabellen auf unserer Webseite www.otlav.it.

Technische Merkmale

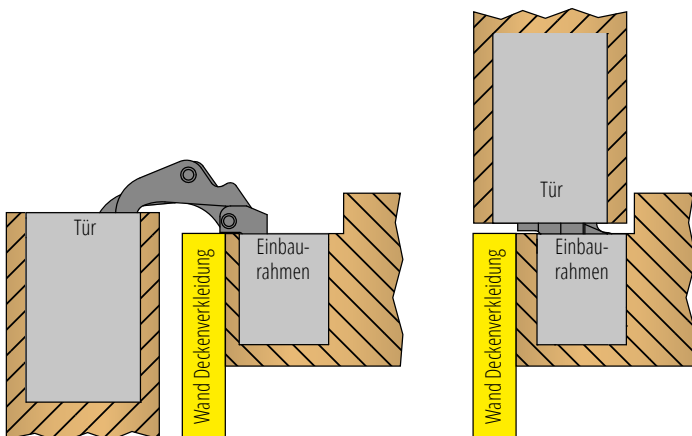

- Das Band ist für die Montage an Türen geeignet, bei denen der Rahmen versenkt ist, um die Anwendung der entsprechenden Wandplatte zu ermöglichen.
- Geeignet für die Montage auf Türen mit einer **Stärke von 40 bis 60 mm**. Für größere Türen ist eine Machbarkeitsprüfung durch das technische Büro von OTLAV erforderlich.
- Das Band ist rechts und links verwendbar, im Falle, daß das Band in **der Mitte der Türstärke auf Türen von 40 und 44 mm** montiert ist, wird die **Tür auch rechts und links einsetzbar**. Dies erleichtert die Optimierung der Lagerbestände und der Logistik zum Zeitpunkt der Installation.
- Installierbar mit montierter Dichtung bis 6 mm Stärke.
- Ermöglicht den Aufbau von sehr dicken Wand Deckenverkleidung : **bis zu 18 mm**.
- Gelenkmaterial: Aluminium
- Bandmaterial: Zamak.
- Die Bänder **sind rechts und links verwendbar** im Falle, daß das Band in der Mitte der Türstärke montiert ist, wird die Tür auch rechts und links verwendbar.
- Die **7 Scharniergelenke** im Band sorgen für reibungsarmen Betrieb, sanftes Gleiten, Solidität und erhöhte Tragkraft; der Kontakt zwischen den tragenden Elementen wird durch die reibungsfeste HT Plasticbuchse verhindert.
- **3 Verstellmöglichkeiten** mit einem einzigen Innensechskantschlüssel. Nach der Montage erfolgt eine Anpassung der Tür. Dank der Verstellmöglichkeiten der Invisacta Bänder, ist es möglich, die Tür in die richtige Position zu verstellen.
- Außengehäuse schützen die inneren Mechanismen des Bandes gegen Ausschussmaterial des Türeinbaues.
- Die Befestigungsschrauben, die in den Gehäusen des Bandes platziert sind, werden für die Bandverstellung nicht benutzt so, dass diese für eine lange Zeit stabil und perfekt positioniert sind.
- Ausgestattet mit Kappen: diese verdecken die Verstell-Schrauben.

Oberflächen



IN570130V703
Silber



IN570130VN03
Vernickelt



IN5701309N03
Matt Schwarz



IN570130VM03
Matt Gold

ANDERE FARBEN AUF ANFRAGE VERFÜGBAR

IN303 3D verdeckt liegendes Band für 80 kg Türen

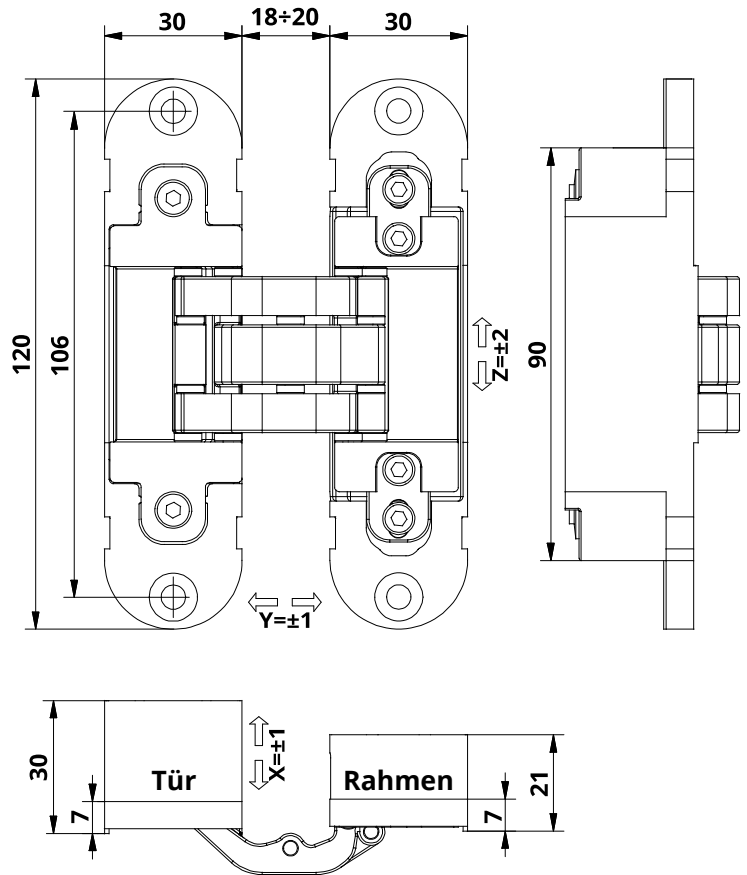

Technische Daten

Tragkraft*	80 Kg
Band Höhe	120 mm
Breite auf der Tür Seite	30 mm
Breite auf der Rahmenseite	30 mm
Tiefe auf der Tür Seite	30 mm
Tiefe auf der Rahmenseite	21 mm
Öffnungswinkel	180°
Seitliche Verstellung	± 1 mm
Höhenverstellung	± 2 mm
Tiefenverstellung	± 1 mm

*Getestet auf einer Tür von 90cm x 210 cm. Für mehr Informationen zur Anzahl der je nach Türgewicht und -maßen zu verwendenden Türbänder konsultieren Sie bitte die entsprechenden Tabellen auf unserer Webseite www.otlav.it.

PATENTIERT

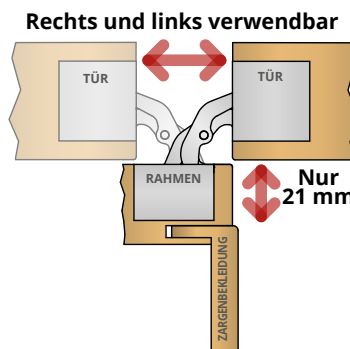

Nur das verdecktliegende Band "Invisacta" von der Firma OTLAV erlaubt die Montage des Bandes selbst in der Türmittenstärke und **garantiert damit die linke und rechte Verwendbarkeit der Tür.**

Durch die geringe Einbautiefe des Bandes von nur 21 mm in der Zargenseite ist es **nicht erforderlich die Zargenbekleidung zu fräsen.**

Patented EP-B2719851.

Technische Merkmale

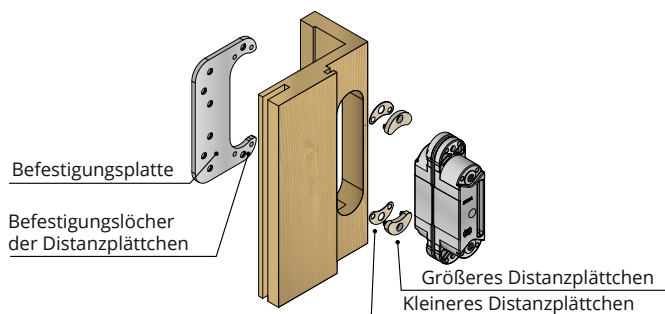

- Das Band ist mit Befestigungsplatte und Distanzplättchen ausgestattet. Dank der Befestigungstifte in verschiedenen Größen, ist eine präzise Montage möglich. Kein verrutschen und eine genaue Anpassung an die Stärke des Türrahmens.
- Dank der einzigartigen Einbautiefe **von nur 21 mm** kann Invisacta auch dann eingebaut werden, wenn nur wenig Platz zur Verfügung steht.
- Gelenkmaterial: Aluminium
- Bandmaterial: Zamak.
- **Band geeignet um in Kombination mit Türschließer-Mechanismus montiert zu werden.**
- CE zertifiziert - European Assessment Document 020001-01-0405
- Feuertest zertifiziert 45' - UNI-EN 1634-1.
- **UL zertifiziert - Feuertest 90'** - Standard UL 10C.
- Die Bänder **sind rechts und links verwendbar** im Falle, daß das Band in der Mitte der Türstärke montiert ist, wird die Tür auch rechts und links verwendbar.
- Die **7 Scharniergelenke** im Band sorgen für reibungsarmen Betrieb, sanftes Gleiten, Solidität und erhöhte Tragkraft; der Kontakt zwischen den tragenden Elementen wird durch die reibungsfeste HT Plasticbuchse verhindert.
- **3 Verstellmöglichkeiten** mit einem einzigen Innensechskantschlüssel. Nach der Montage erfolgt eine Anpassung der Tür. Dank der Verstellmöglichkeiten der Invisacta Bänder, ist es möglich, die Tür in die richtige Position zu verstellen.
- Bei der Montage ist es möglich, die **Höhenverstellung des Rahmens zu entriegeln**, dadurch entsteht ein Spiel von 4 mm, das **erleichtert das Einsetzen** des Bandes in den Fräse-Sitz des Türpfostens. Dieser Umstand ist insbesondere dann wichtig, wenn der Rahmensitz nicht perfekt mit dem des Flügels ist.
- Außengehäuse schützen die inneren Mechanismen des Bandes gegen Ausschussmaterial des Türeinbaues.
- Die Befestigungsschrauben, die in den Gehäusen des Bandes platziert sind, werden für die Bandverstellung nicht benutzt so, dass diese für eine lange Zeit stabil und perfekt positioniert sind.
- **Ausgestattet mit Aluminiumkappen:** diese verdecken die Verstell-Schrauben.
- Die Bänder der Modelle IN303, IN300, IN305 und IN299 nutzen **die gleichen Fräsungen.**

Oberflächen



Band **IN303120V702**
Kappen **GC300010J102**
Silber



Band **IN303120VN02**
Kappen **GC300010J205**
Vernickelt

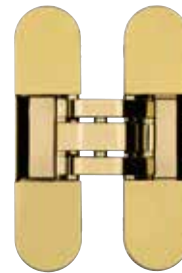

Band **IN303120V002**
Kappen **GC300010J005**
Poliert Gold



Band **IN3031209N02**
Kappen **GC3000109N02**
Matt Schwarz



Band **IN3031209P02**
Kappen **GC3000109P02**
Weiß matt RAL 9016



Band **IN303120VS02**
Kappen **GC300010VS02**
Brüniert Gebürstet

ANDERE FARBEN AUF ANFRAGE VERFÜGBAR

IN300 3D verdeckt liegendes Band für 60 kg Türen

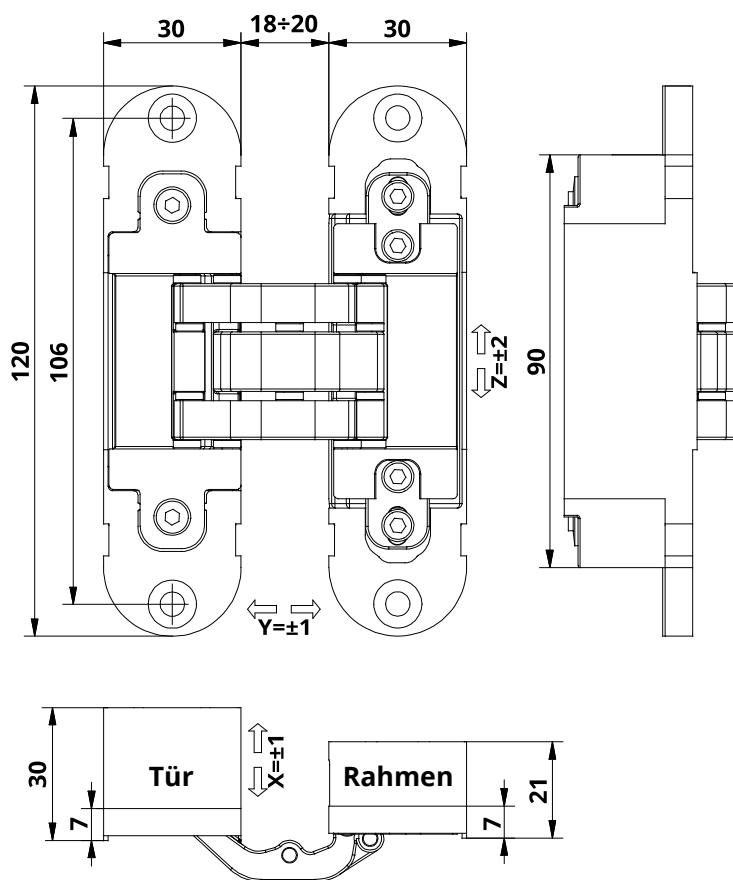

Technische Daten

Tragkraft*	60 Kg
Band Höhe	120 mm
Breite auf der Tür Seite	30 mm
Breite auf der Rahmenseite	30 mm
Tiefe auf der Tür Seite	30 mm
Tiefe auf der Rahmenseite	21 mm
Öffnungswinkel	180°
Seitliche Verstellung	± 1 mm
Höhenverstellung	± 2 mm
Tiefenverstellung	± 1 mm

*Getestet auf einer Tür von 90cm x 210 cm. Für mehr Informationen zur Anzahl der je nach Türgewicht und -maßen zu verwendenden Türbänder konsultieren Sie bitte die entsprechenden Tabellen auf unserer Webseite www.otlav.it.

PATENTIERT

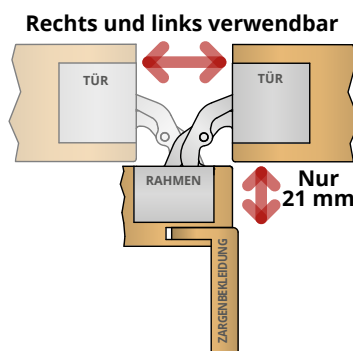

Nur das verdecktliegende Band "Invisacta" von der Firma OTLAV erlaubt die Montage des Bandes selbst in der Türmittenstärke und **garantiert damit die linke und rechte Verwendbarkeit der Tür.**

Durch die geringe Einbautiefe des Bandes von nur 21 mm in der Zargenseite ist es **nicht erforderlich die Zargenbekleidung zu fräsen.**

Patented EP-B2719851.

Technische Merkmale

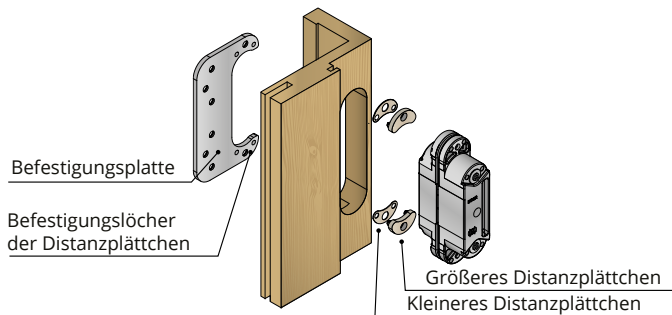

- Das Band ist mit Befestigungsplatte und Distanzplättchen ausgestattet. Dank der Befestigungstifte in verschiedenen Größen, ist eine präzise Montage möglich. Kein verrutschen und eine genaue Anpassung an die Stärke des Türrahmens.
- Dank der einzigartigen Einbautiefe **von nur 21 mm** kann Invisacta auch dann eingebaut werden, wenn nur wenig Platz zur Verfügung steht.
- Bandmaterial : Zamak.
- Die Bänder **sind rechts und links verwendbar** im Falle, daß das Band in der Mitte der Türstärke montiert ist, wird die Tür auch rechts und links verwendbar.
- Die **7 Scharniergelenke** im Band sorgen für reibungsarmen Betrieb, sanftes Gleiten, Solidität und erhöhte Tragkraft; der Kontakt zwischen den tragenden Elementen wird durch die reibungsfeste HT Plasticbuchse verhindert.
- **3 Verstellmöglichkeiten** mit einem einzigen Innensechskantschlüssel. Nach der Montage erfolgt eine Anpassung der Tür. Dank der Verstellmöglichkeiten der Invisacta Bänder, ist es möglich, die Tür in die richtige Position zu verstellen.
- Bei der Montage ist es möglich, die **Höhenverstellung des Rahmens zu entriegeln**, dadurch entsteht ein Spiel von 4 mm, das **erleichtert das Einsetzen** des Bandes in den Fräse-Sitz des Türpfostens. Dieser Umstand ist insbesondere dann wichtig, wenn der Rahmensitz nicht perfekt mit dem des Flügels ist.
- **Band geeignet um in Kombination mit Türschließer-Mechanismus montiert zu werden.**
- CE zertifiziert - European Assessment Document 020001-01-0405
- Feuertest zertifiziert 30' - UNI-EN 1634-2.
- Außengehäuse schützen die inneren Mechanismen des Bandes gegen Ausschussmaterial des Türeinbaues.
- Die Befestigungsschrauben, die in den Gehäusen des Bandes platziert sind, werden für die Bandverstellung nicht benutzt so, dass diese für eine lange Zeit stabil und perfekt positioniert sind.
- **Ausgestattet mit Aluminiumkappen:** diese verdecken die Verstell-Schrauben.
- Die Bänder der Modelle IN303, IN300, IN305 und IN299 nutzen **die gleichen Fräsungen.**

Oberflächen



IN305 3D verdeckt liegendes Band für 40 kg Türen

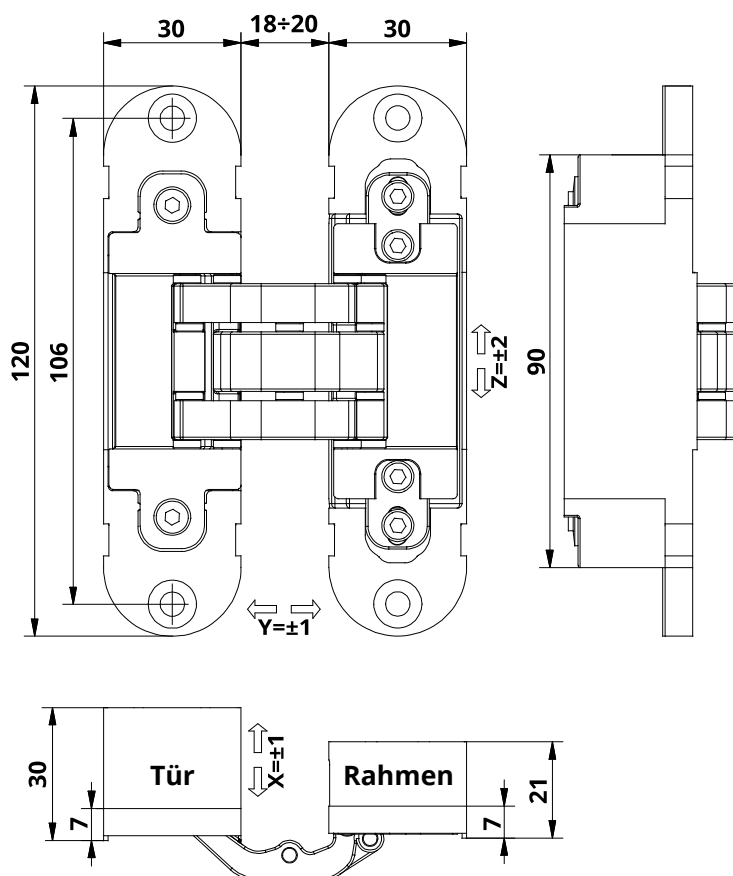

Technische Daten

Tragkraft*	40 Kg
Band Höhe	120 mm
Breite auf der Tür Seite	30 mm
Breite auf der Rahmenseite	30 mm
Tiefe auf der Tür Seite	30 mm
Tiefe auf der Rahmenseite	21 mm
Öffnungswinkel	180°
Seitliche Verstellung	± 1 mm
Höhenverstellung	± 2 mm
Tiefenverstellung	± 1 mm

*Getestet auf einer Tür von 90cm x 210 cm. Für mehr Informationen zur Anzahl der je nach Türgewicht und -maßen zu verwendenden Türbänder konsultieren Sie bitte die entsprechenden Tabellen auf unserer Webseite www.otlav.it.

PATENTIERT

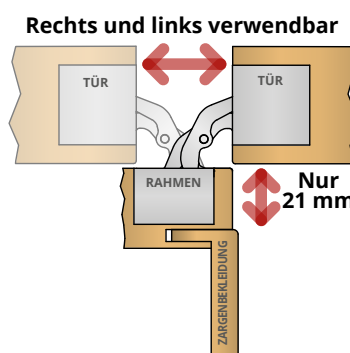

Nur das verdecktliegende Band "Invisacta" von der Firma OTLAV erlaubt die Montage des Bandes selbst in der Türmittenstärke und **garantiert damit die linke und rechte Verwendbarkeit der Tür.**

Durch die geringe Einbautiefe des Bandes von nur 21 mm in der Zargenseite ist es **nicht erforderlich die Zargenbleibung zu fräsen.**

Patented EP-B2719851.

Technische Merkmale

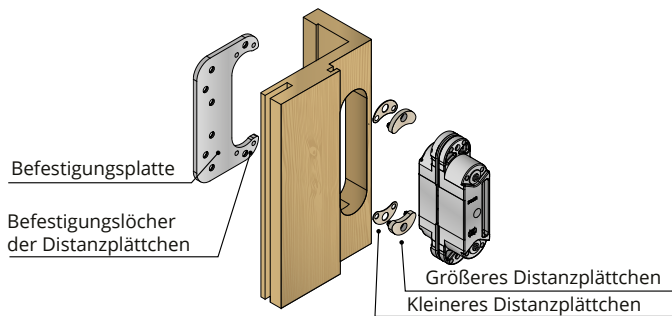

- Das Band ist mit Befestigungsplatte und Distanzplättchen ausgestattet. Dank der Befestigungstifte in verschiedenen Größen, ist eine präzise Montage möglich. Kein verrutschen und eine genaue Anpassung an die Stärke des Türrahmens.
- Dank der einzigartigen Einbautiefe **von nur 21 mm** kann Invisacta auch dann eingebaut werden, wenn nur wenig Platz zur Verfügung steht.
- Bandmaterial : Zamak.
- Außengehäusmaterial : thermoplastische Polymer.
- Die Bänder **sind rechts und links verwendbar** im Falle, daß das Band in der Mitte der Türstärke montiert ist, wird die Tür auch rechts und links verwendbar.
- Die **7 Scharniergelenke** im Band sorgen für reibungsarmen Betrieb, sanftes Gleiten, Solidität und erhöhte Tragkraft; der Kontakt zwischen den tragenden Elementen wird durch die reibungsfeste HT Plasticbuchse verhindert.
- **3 Verstellmöglichkeiten** mit einem einzigen Innensechskantschlüssel. Nach der Montage erfolgt eine Anpassung der Tür. Dank der Verstellmöglichkeiten der Invisacta Bänder, ist es möglich, die Tür in die richtige Position zu verstellen.
- Bei der Montage ist es möglich, die **Höhenverstellung des Rahmens zu entriegeln**, dadurch entsteht ein Spiel von 4 mm, das **erleichtert das Einsetzen** des Bandes in den Fräse-Sitz des Türpfostens. Dieser Umstand ist insbesondere dann wichtig, wenn der Rahmensitz nicht perfekt mit dem des Flügels ist.
- Außengehäuse schützen die inneren Mechanismen des Bandes gegen Ausschussmaterial des Türeinbaues.
- Die Befestigungsschrauben, die in den Gehäusen des Bandes platziert sind, werden für die Bandverstellung nicht benutzt so, dass diese für eine lange Zeit stabil und perfekt positioniert sind.
- **Ausgestattet mit Aluminiumkappen:** diese verdecken die Verstell-Schrauben.
- Die Bänder der Modelle IN303, IN300, IN305 und IN299 nutzen **die gleichen Fräsungen.**

Oberflächen



IN305120V705
Silber



IN305120VN04
Vernickelt



IN3051209N04
Matt Schwarz



IN3051209P04
Weiß matt RAL 9016

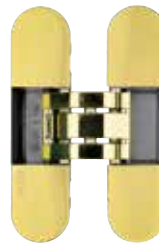

IN305120V003
Poliert Gold

ANDERE FARBEN AUF ANFRAGE VERFÜGBAR

IN299 Verdeckt Band für 40 kg Türen

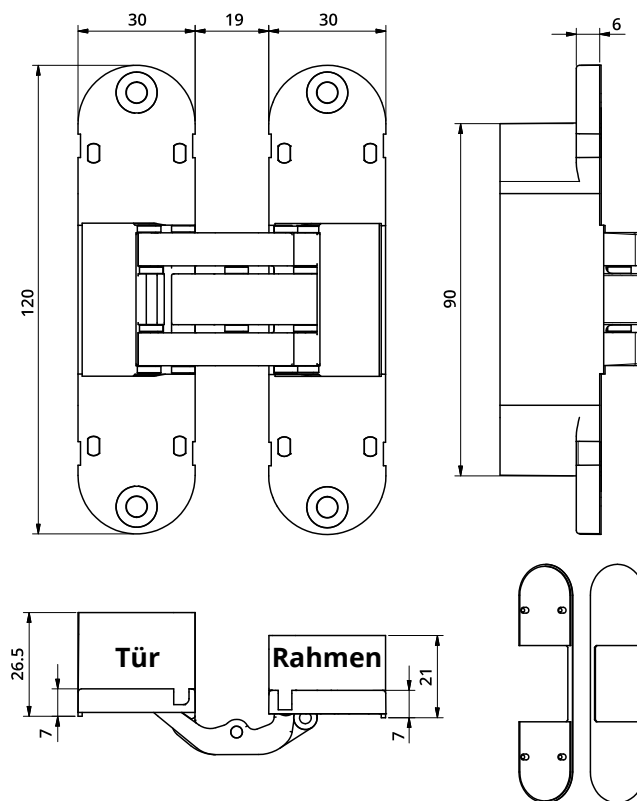

Technische Daten

Tragkraft*	40 Kg
Band Höhe	90 mm
Breite auf der Tür Seite	30 mm
Breite auf der Rahmenseite	30 mm
Tiefe auf der Tür Seite	30 mm
Tiefe auf der Rahmenseite	21 mm
Öffnungswinkel	180°

*Getestet auf einer Tür von 90cm x 210 cm. Für mehr Informationen zur Anzahl der je nach Türgewicht und -maßen zu verwendenden Türbänder konsultieren Sie bitte die entsprechenden Tabellen auf unserer Webseite www.otlav.it.

Oberflächen



IN299120V705
Silber

Technische Merkmale

- Dank der einzigartigen Einbautiefe **von nur 21 mm** kann Invisacta auch dann eingebaut werden, wenn nur wenig Platz zur Verfügung steht.
- Bandmaterial : Zamak.
- Die Bänder **sind rechts und links verwendbar** im Falle, daß das Band in der Mitte der Türstärke montiert ist, wird die Tür auch rechts und links verwendbar.
- Die **7 Scharniergelenke** im Band sorgen für reibungsarmen Betrieb, sanftes Gleiten, Solidität und erhöhte Tragkraft; der Kontakt zwischen den tragenden Elementen wird durch die reibungsfeste HT Plasticbuchse verhindert.
- Außengehäuse schützen die inneren Mechanismen des Bandes gegen Ausschussmaterial des Türeingebaus.
- Die Bänder der Modelle IN303, IN300, IN305 und IN299 nutzen **die gleichen Fräsungen**.

IN301 Verdeckt Band für 40 kg Türen

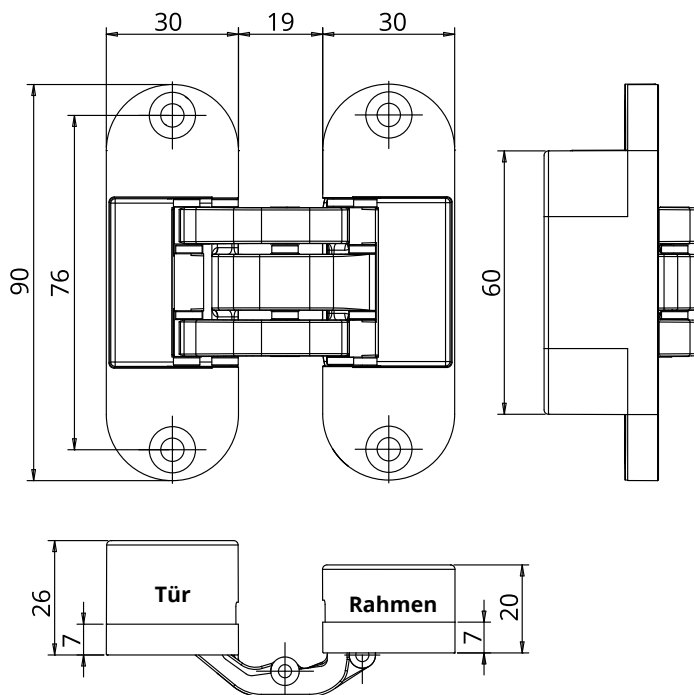

Technische Daten

Tragkraft*	40 Kg
Band Höhe	90 mm
Breite auf der Tür Seite	30 mm
Breite auf der Rahmenseite	30 mm
Tiefe auf der Tür Seite	30 mm
Tiefe auf der Rahmenseite	21 mm
Öffnungswinkel	180°

*Getestet auf einer Tür von 90cm x 210 cm. Für mehr Informationen zur Anzahl der je nach Türgewicht und -maßen zu verwendenden Türbänder konsultieren Sie bitte die entsprechenden Tabellen auf unserer Webseite www.otlav.it.

Oberflächen



IN301090V702
Silber

Technische Merkmale

- Dank der einzigartigen Einbautiefe **von nur 21 mm** kann Invisacta auch dann eingebaut werden, wenn nur wenig Platz zur Verfügung steht.
- Bandmaterial : Zamak.
- Die Bänder **sind rechts und links verwendbar** im Falle, daß das Band in der Mitte der Türstärke montiert ist, wird die Tür auch rechts und links verwendbar.
- Die **7 Scharniergelenke** im Band sorgen für reibungsarmen Betrieb, sanftes Gleiten, Solidität und erhöhte Tragkraft; der Kontakt zwischen den tragenden Elementen wird durch die reibungsfeste HT Plasticbuchse verhindert.
- Außengehäuse schützen die inneren Mechanismen des Bandes gegen Ausschussmaterial des Türeinbaues.

IN230 3D verdeckt liegendes Band für 60 kg Türen

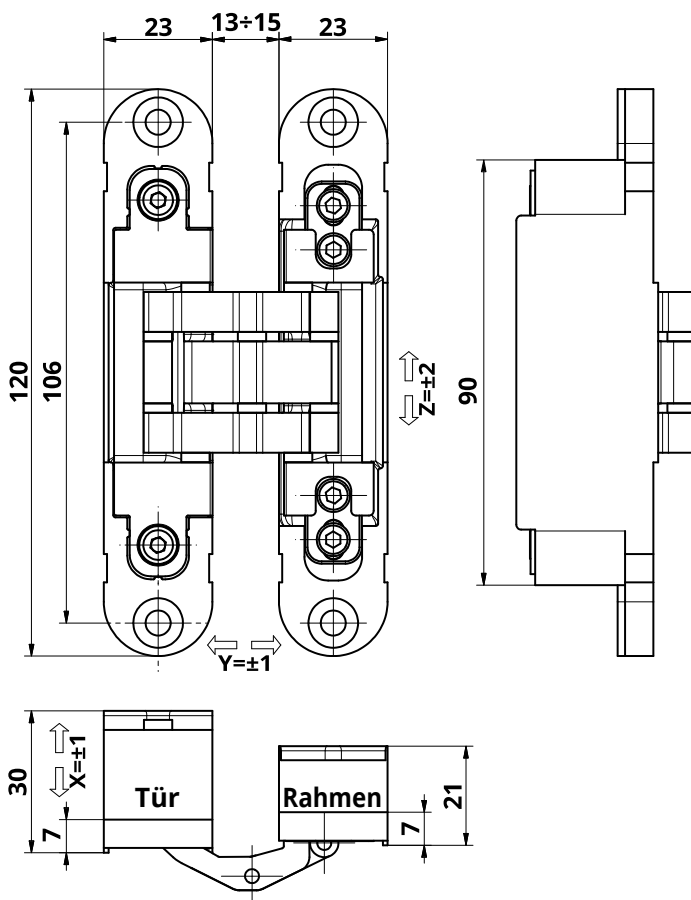

Technische Daten

Tragkraft*	60 Kg
Band Höhe	120 mm
Breite auf der Tür Seite	23 mm
Breite auf der Rahmenseite	23 mm
Tiefe auf der Tür Seite	30 mm
Tiefe auf der Rahmenseite	21 mm
Öffnungswinkel	180°
Seitliche Verstellung	± 1 mm
Höhenverstellung	± 2 mm
Tiefenverstellung	± 1 mm

*Getestet auf einer Tür von 90cm x 210 cm. Für mehr Informationen zur Anzahl der je nach Türgewicht und -maßen zu verwendenden Türbänder konsultieren Sie bitte die entsprechenden Tabellen auf unserer Webseite www.otlav.it.

Technische Merkmale

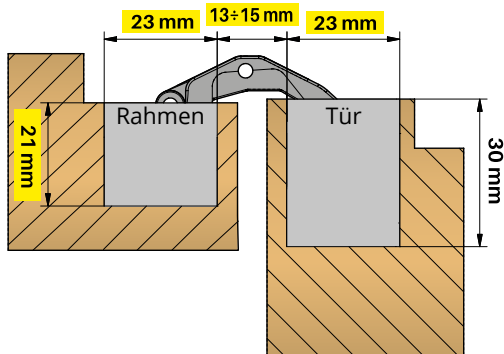

- Dank der einzigartigen Einbautiefe **von nur 21 mm** kann Invisacta auch dann eingebaut werden, wenn nur wenig Platz zur Verfügung steht.
- Das Band ist mit Befestigungsplatte und Distanzplättchen ausgestattet. Dank der Befestigungstifte in verschiedenen Größen, ist eine präzise Montage möglich. Kein verrutschen und eine genaue Anpassung an die Stärke des Türrahmens.
- Bandmaterial : Zamak.
- Die Bänder **sind rechts und links verwendbar**.
- Die **7 Scharniergelenke** im Band sorgen für reibungsarmen Betrieb, sanftes Gleiten, Solidität und erhöhte Tragkraft; der Kontakt zwischen den tragenden Elementen wird durch die reibungsfeste HT Plasticbuchse verhindert.
- **Band geeignet um in Kombination mit Türschließer-Mechanismus montiert zu werden.**
- CE zertifiziert - European Assessment Document 020001-01-0405
- Feuertest zertifiziert 30' - UNI-EN 1634-2.
- **3 Verstellmöglichkeiten** mit einem einzigen Innensechskantschlüssel. Nach der Montage erfolgt eine Anpassung der Tür. Dank der Verstellmöglichkeiten der Invisacta Bänder, ist es möglich, die Tür in die richtige Position zu verstellen.
- Bei der Montage ist es möglich, die **Höhenverstellung des Rahmens zu entriegeln**, dadurch entsteht ein Spiel von 4 mm, das **erleichtert das Einsetzen** des Bandes in den Fräse-Sitz des Türpfostens. Dieser Umstand ist insbesondere dann wichtig, wenn der Rahmensitz nicht perfekt mit dem des Flügels ist.
- Außengehäuse schützen die inneren Mechanismen des Bandes gegen Ausschussmaterial des Türeingebaus.
- Die Befestigungsschrauben, die in den Gehäusen des Bandes platziert sind, werden für die Bandverstellung nicht benutzt so, dass diese für eine lange Zeit stabil und perfekt positioniert sind.
- Die Bänder der Modelle IN230, IN232, IN235 und IN232 nutzen die **gleichen Fräsungen**.
- **Ausgestattet mit Aluminiumkappen:** diese verdecken die Verstell-Schrauben.

ANDERE FARBEN AUF ANFRAGE VERFÜGBAR

Acabados



Band **IN230120V702**
Kappen **GC230010J102**
Silber



Band **IN230120VN02**
Kappen **GC230010J202**
Vernickelt



Band **IN2301209P02**
Kappen **GC2300109P02**
Weiß Matt RAL 9016



Band **IN2301209N02**
Kappen **GC2300109N02**
Matt Schwarz

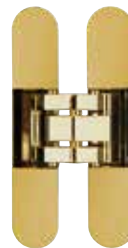

Band **IN230120V002**
Kappen **GC230010J005**
Poliert Gold



Band **IN230120VM02**
Kappen **GC230010VM05**
Matt Gold



Band **IN2301209N02**
Kappen **GC2300109N02**
Matt Schwarz



Band **IN230120VM02**
Kappen **GC230010VM05**
Matt Gold



Band **IN230120B002**
Kappen **GC2300109002**
Brüniert



Band **IN230120VU02**
Kappen **GC230010VU02**
Helle Bronze

IN235 3D verdeckt liegendes Band für 40 kg Türen

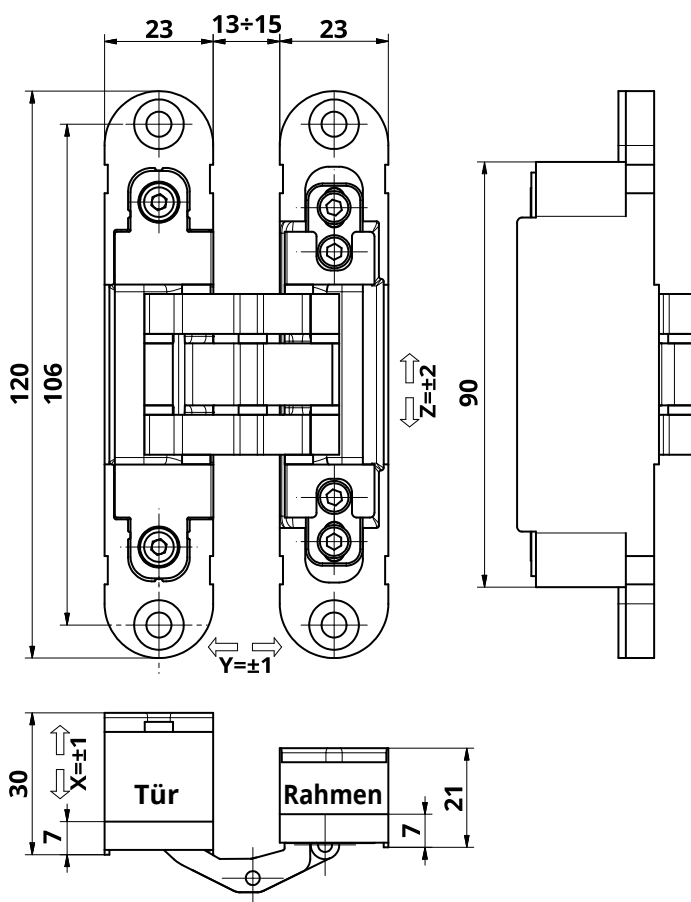

Technische Daten

Tragkraft*	40 Kg
Band Höhe	120 mm
Breite auf der Tür Seite	23 mm
Breite auf der Rahmenseite	23 mm
Tiefe auf der Tür Seite	30 mm
Tiefe auf der Rahmenseite	21 mm
Öffnungswinkel	180°
Seitliche Verstellung	± 1 mm
Höhenverstellung	± 2 mm
Tiefenverstellung	± 1 mm

*Getestet auf einer Tür von 90cm x 210 cm. Für mehr Informationen zur Anzahl der je nach Türgewicht und -maßen zu verwendenden Türbänder konsultieren Sie bitte die entsprechenden Tabellen auf unserer Webseite www.otlav.it.

Technische Merkmale

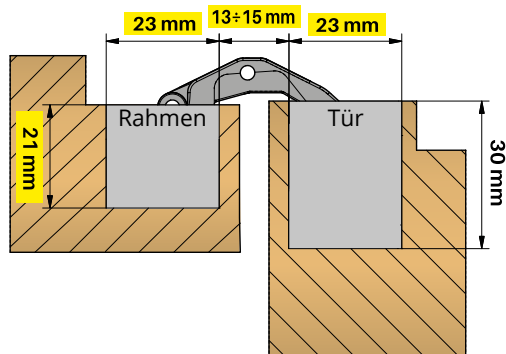

- Dank der einzigartigen Einbautiefe **von nur 21 mm** kann Invisacta auch dann eingebaut werden, wenn nur wenig Platz zur Verfügung steht.
- Das Band ist mit Befestigungsplatte und Distanzplättchen ausgestattet. Dank der Befestigungstifte in verschiedenen Größen, ist eine präzise Montage möglich. Kein verrutschen und eine genaue Anpassung an die Stärke des Türrahmens.
- Bandmaterial : Zamak.
- Außengehäusmaterial : thermoplastische Polymer.
- Die Bänder **sind rechts und links verwendbar**.
- Die **7 Scharniergelenke** im Band sorgen für reibungsarmen Betrieb, sanftes Gleiten, Solidität und erhöhte Tragkraft; der Kontakt zwischen den tragenden Elementen wird durch die reibungsfeste HT Plasticbuchse verhindert.
- **3 Verstellmöglichkeiten** mit einem einzigen Innensechskantschlüssel. Nach der Montage erfolgt eine Anpassung der Tür. Dank der Verstellmöglichkeiten der Invisacta Bänder, ist es möglich, die Tür in die richtige Position zu verstellen.
- Bei der Montage ist es möglich, die **Höhenverstellung des Rahmens zu entriegeln**, dadurch entsteht ein Spiel von 4 mm, das **erleichtert das Einsetzen** des Bandes in den Fräse-Sitz des Türpfostens. Dieser Umstand ist insbesondere dann wichtig, wenn der Rahmensitz nicht perfekt mit dem des Flügels ist.
- Außengehäuse schützen die inneren Mechanismen des Bandes gegen Ausschussmaterial des Türeinbaues.
- Die Befestigungsschrauben, die in den Gehäusen des Bandes platziert sind, werden für die Bandverstellung nicht benutzt so, dass diese für eine lange Zeit stabil und perfekt positioniert sind.
- Die Bänder der Modelle IN230, IN232, IN235 und IN232 nutzen die **gleichen Fräsungen**.
- **Ausgestattet mit Aluminiumkappen:** diese verdecken die Verstell-Schrauben.

Oberflächen



IN235120V708
Silber



IN235120VN08
Vernickelt



IN2351209P17
Weiß Matt RAL 9016



IN2351209N07
Matt Schwarz

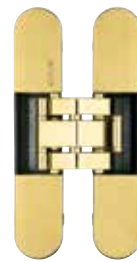

IN235120VO03
Poliert Gold



IN235120H008
Verzinkt

ANDERE FARBEN AUF ANFRAGE VERFÜGBAR

IN232 2D verdeckt liegendes Band für 30 kg Türen

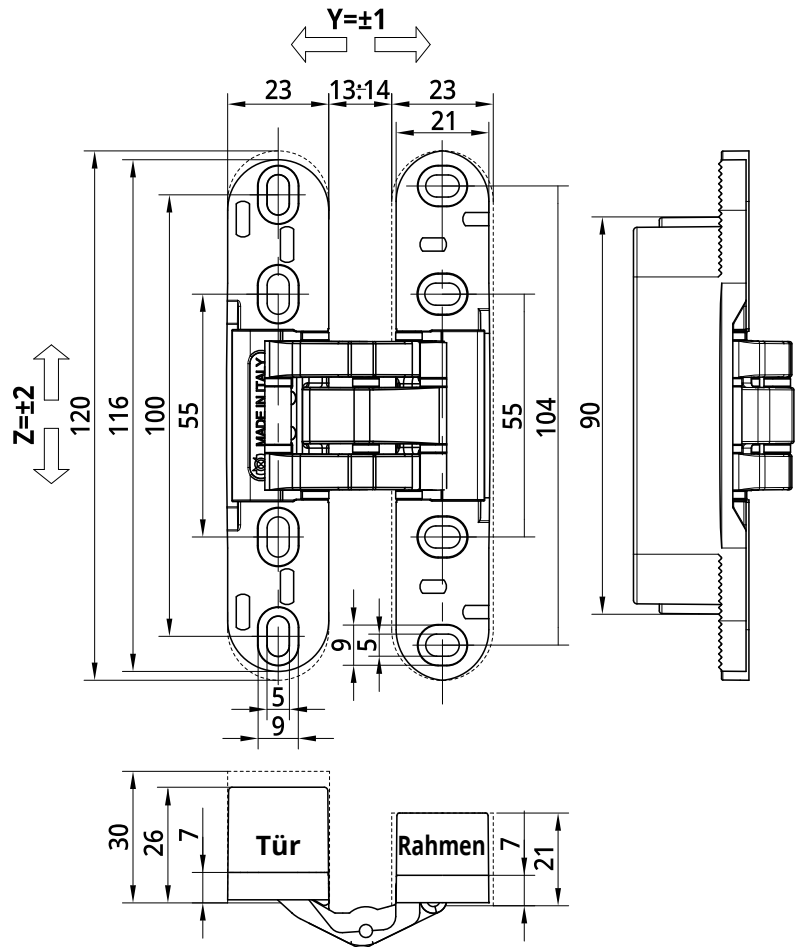
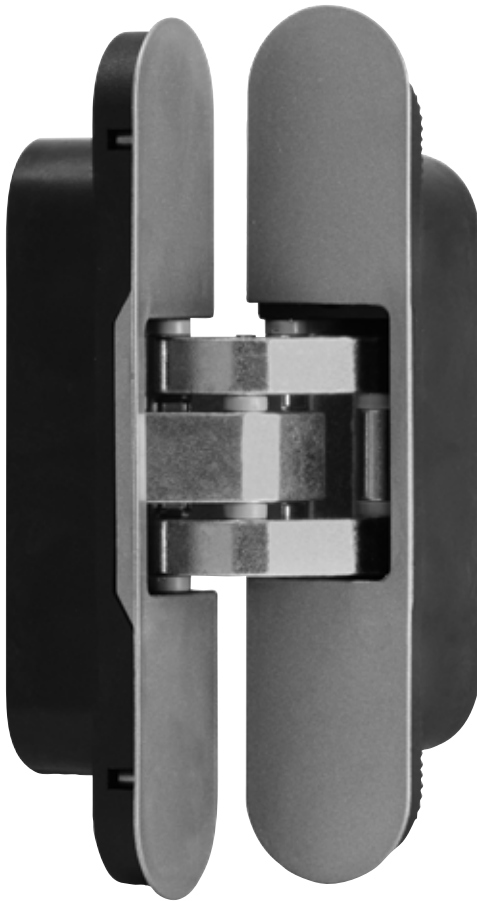

Technische Daten

Tragkraft*	40 Kg
Band Höhe	120 mm
Tiefe auf der Tür Seite	30 mm
Tiefe auf der Rahmenseite	21 mm
Öffnungswinkel	180°
Höhenverstellung	± 2 mm
Tiefenverstellung	± 1 mm

*Getestet auf einer Tür von 90cm x 210 cm. Für mehr Informationen zur Anzahl der je nach Türgewicht und -maßen zu verwendenden Türbänder konsultieren Sie bitte die entsprechenden Tabellen auf unserer Webseite www.otlav.it.

Oberflächen



IN232120H0
Verzinkt

Technische Merkmale

- Dank der einzigartigen Einbautiefe **von nur 21 mm** kann Invisacta auch dann eingebaut werden, wenn nur wenig Platz zur Verfügung steht.
- Bandmaterial : Zamak.
- Außengehäusematerial : thermoplastische Polymer.
- **Ausgestattet mit nylonkappen:** diese verdecken die Schrauben.
- Die Bänder **sind rechts und links verwendbar.**
- Die **7 Scharniergelenke** im Band sorgen für reibungsarmen Betrieb, sanftes Gleiten, Solidität und erhöhte Tragkraft; der Kontakt zwischen den tragenden Elementen wird durch die reibungsfeste HT Plasticbuchse verhindert.
- Ausgestattet mit Tiefenverstellung und Höhenverstellung.
- Die Bänder der Modelle IN230, IN232, IN235 und IN232 nutzen die **gleichen Fräsungen.**

IE236 3D verdeckt liegendes Band für 40 kg Türen

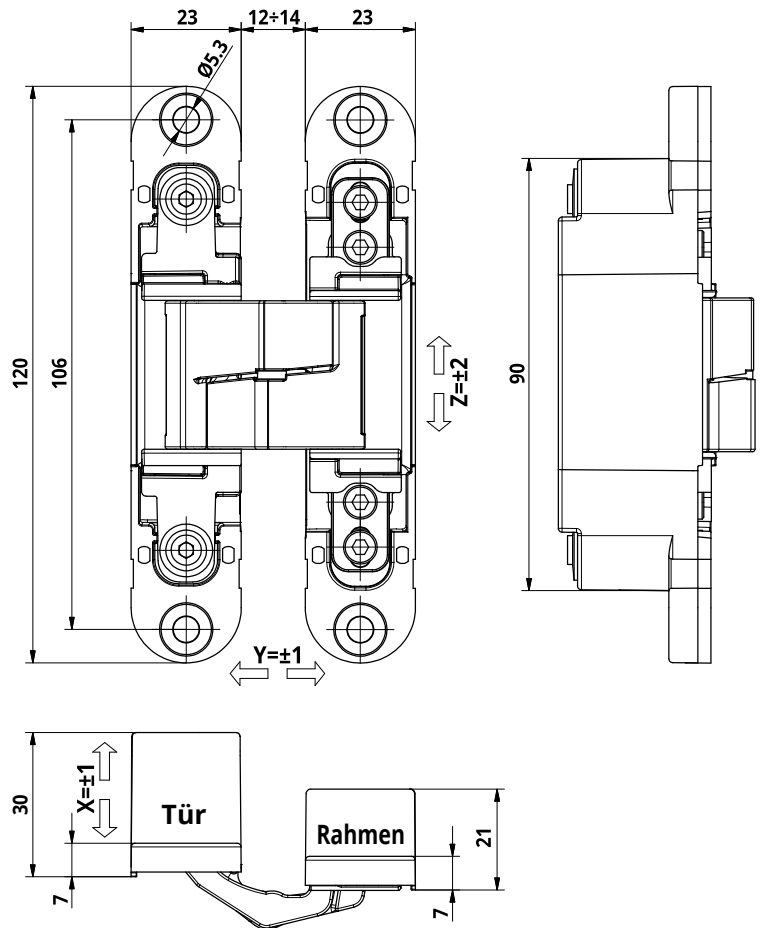

Technische Daten

Tragkraft*	40 Kg
Band Höhe	120 mm
Breite auf der Tür Seite	23 mm
Breite auf der Rahmenseite	23 mm
Tiefe auf der Tür Seite	30 mm
Tiefe auf der Rahmenseite	21 mm
Öffnungswinkel	180°
Seitliche Verstellung	± 1 mm
Höhenverstellung	± 2 mm
Tiefenverstellung	± 1 mm

*Getestet auf einer Tür von 90cm x 210 cm. Für mehr Informationen zur Anzahl der je nach Türgewicht und -maßen zu verwendenden Türbänder konsultieren Sie bitte die entsprechenden Tabellen auf unserer Webseite www.otlav.it.

Oberflächen



IE236120V703
Silber

Technische Merkmale

- Dank der einzigartigen Einbautiefe **von nur 21 mm** kann Invisacta auch dann eingebaut werden, wenn nur wenig Platz zur Verfügung steht.
- **3 Verstellmöglichkeiten** mit einem einzigen Innensechskantschlüssel. Nach der Montage erfolgt eine Anpassung der Tür. Dank der Verstellmöglichkeiten der Invisacta Bänder, ist es möglich, die Tür in die richtige Position zu verstellen.
- Bandmaterial : Zamak.
- Außengehäusematerial : thermoplastische Polymer.
- Die Bänder **sind rechts und links verwendbar**.
- Bei der Montage ist es möglich, die **Höhenverstellung des Rahmens zu entriegeln**, dadurch entsteht ein Spiel von 4 mm, das **erleichtert das Einsetzen** des Bandes in den Fräse-Sitz des Türpfostens. Dieser Umstand ist insbesondere dann wichtig, wenn der Rahmensitz nicht perfekt mit dem des Flügels ist.
- Außengehäuse schützen die inneren Mechanismen des Bandes gegen Ausschussmaterial des Türeingabes.
- Die Befestigungsschrauben, die in den Gehäusen des Bandes platziert sind, werden für die Bandverstellung nicht benutzt so, dass diese für eine lange Zeit stabil und perfekt positioniert sind.
- Die Bänder der Modelle IN230, IN232, IN235 und IE236 nutzen **die gleichen Fräsungen**.
- **Ausgestattet mit nylonkappen**: diese verdecken die Verstell-Schrauben.

IE244 3D verdeckt liegendes Band für 40 kg Türen

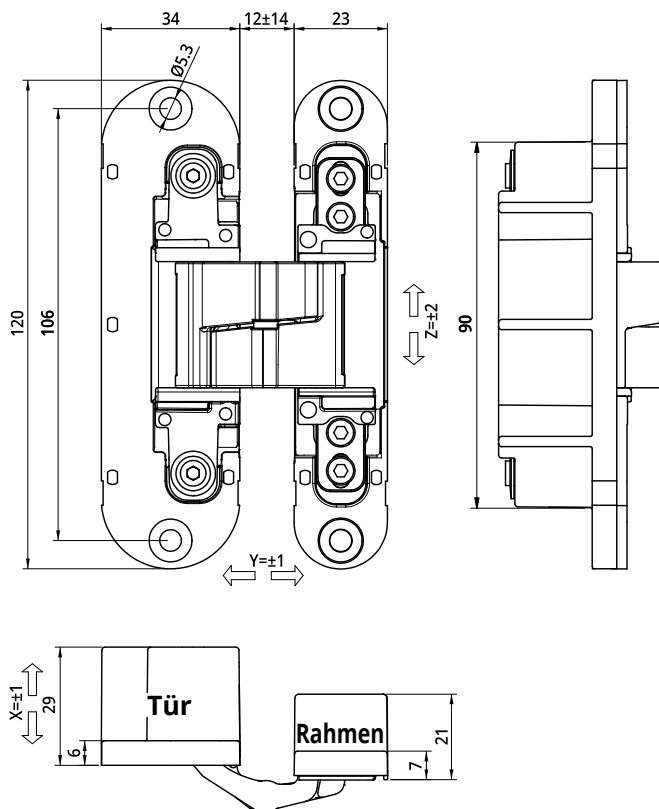

Technische Daten

Tragkraft*	40 Kg
Band Höhe	120 mm
Breite auf der Tür Seite	23 mm
Breite auf der Rahmenseite	34 mm
Tiefe auf der Tür Seite	29 mm
Tiefe auf der Rahmenseite	21 mm
Öffnungswinkel	180°
Seitliche Verstellung	± 1 mm
Höhenverstellung	± 2 mm
Tiefenverstellung	± 1 mm

*Getestet auf einer Tür von 90cm x 210 cm. Für mehr Informationen zur Anzahl der je nach Türgewicht und -maßen zu verwendenden Türbänder konsultieren Sie bitte die entsprechenden Tabellen auf unserer Webseite www.otlav.it.

Oberflächen

IN244120V703

Silber

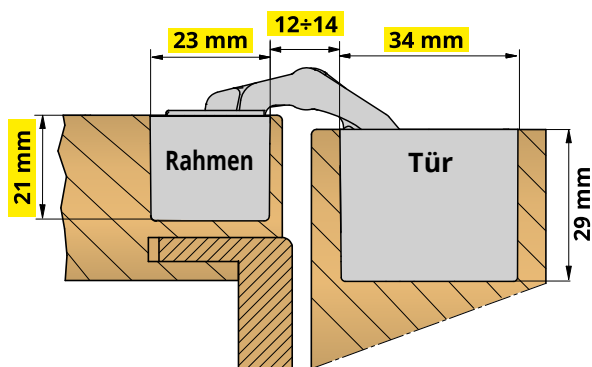

Technische Merkmale

- Dank der einzigartigen Einbautiefe **von nur 21 mm** kann Invisacta auch dann eingebaut werden, wenn nur wenig Platz zur Verfügung steht.
- **3 Verstellmöglichkeiten** mit einem einzigen Innensechskantschlüssel. Nach der Montage erfolgt eine Anpassung der Tür. Dank der Verstellmöglichkeiten der Invisacta Bänder, ist es möglich, die Tür in die richtige Position zu verstellen.
- Bandmaterial : Zamak.
- Außengehäusmaterial : thermoplastische Polymer.
- Die Bänder **sind rechts und links verwendbar** im Falle, daß das Band in der Mitte der Türstärke montiert ist, wird die Tür auch rechts und links verwendbar.
- Bei der Montage ist es möglich, die **Höhenverstellung des Rahmens zu entriegeln**, dadurch entsteht ein Spiel von 4 mm, das **erleichtert das Einsetzen** des Bandes in den Fräse-Sitz des Türpfostens. Dieser Umstand ist insbesondere dann wichtig, wenn der Rahmensitz nicht perfekt mit dem des Flügels ist.
- Außengehäuse schützen die inneren Mechanismen des Bandes gegen Ausschussmaterial des Türeingebaus.
- Die Befestigungsschrauben, die in den Gehäusen des Bandes platziert sind, werden für die Bandverstellung nicht benutzt so, dass diese für eine lange Zeit stabil und perfekt positioniert sind.
- **Ausgestattet mit nylonkappen**: diese verdecken die Verstell-Schrauben.

CI335150N035 Türband für 40 kg Türen

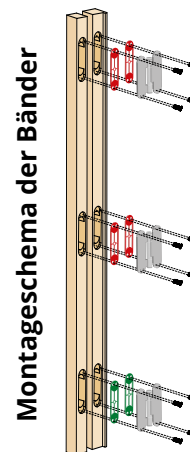
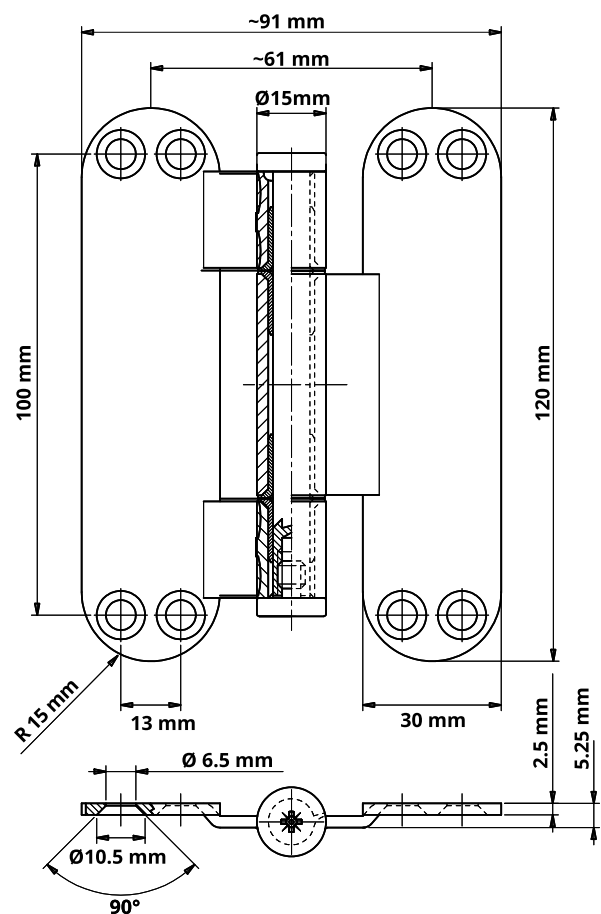

Technische Merkmale

- Gleiche Fräsungen der Bänder IN299, IN300, IN303, und IN305.
- Die Bänder sind rechts und links verwendbar.
- Die Abstandselemente von unterschiedlichen Stärken ermöglichen die normale Tür-Senkung wiederzuerlangen.
- Set bestehend aus : 3 Bänder, 4 grüne Distanzplättchen, 4 rote Distanzplättchen und 24 Schrauben.

Technische Daten

Tragkraft* 40 Kg

* Getestet auf einer Tür von 90cm x 210 cm und 3 Bändern. Für mehr Informationen zur Anzahl der je nach Türgewicht und -maßen zu verwendenden Türbänder konsultieren Sie bitte die entsprechenden Tabellen auf unserer Webseite www.otlav.it.

Beschreibung

Vernickelt

Zubehör

Stabilisator

- Der Stabilisator richtet die Tür zum Rahmen hin aus und vermeidet so die Verformung der Tür selber.
- Mit verstellbarem Spannmehanismus ausgerüstet.
- Abdeckkappenmaterial : Aluminium.

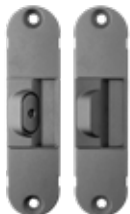

AI300

Gleiche Fräsungen der Bänder IN300, IN303 und IN305



AI230

Gleiche Fräsungen der Bänder IN230 und IN235

Klemmstück



JC522

Klemmstück für IN310

Platte



NP120040H502

Platte für Bänder IN299, IN300, IN303 und IN305

NP120040H504

Platte für Bänder IN230 und IN235



PP02

Distanzplättchen

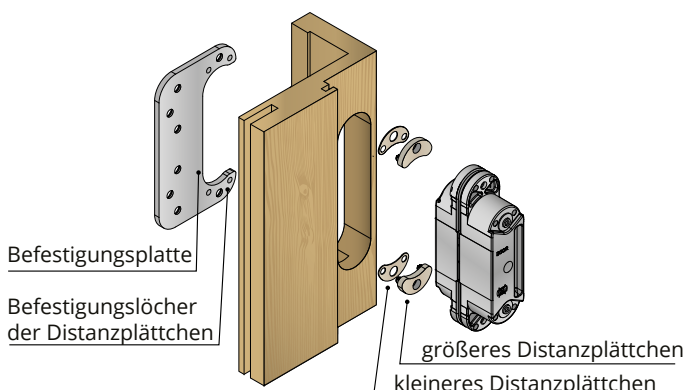

Bohrlehre



MUDIMINVG002

Aluminium-Halterung für Schablonenführungen

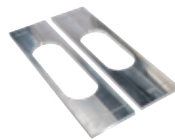

MUMAS230G002

Aluminium-Führungen für Bänder IN230 und IN235

MUMAS300G002

Aluminium-Führungen für Bänder IN299, IN300, IN303 und IN305

MUMAS310G002

Aluminium-Führungen für Bänder IN310



MUBAS500G002

Nylon-Halterung für Schablonenführungen



MUMAS230W004

Nylon-Führungen für die Bänder IN230 und IN235

MUMAS300R004

Nylon-Führungen für die Bänder IN299, IN300, IN303 und IN305

MUMAS310N004

Nylon-Führungen für die Bänder IN310

Klotz



PP105050Y202

5 Stufen Klotz

Kappe



TP230120Z002

Nylon Kappe für Fraesung der Bänder IN230 und IN235

19/07/24



1956 | 2026



Via Angelo Padovan, 2
31025 - Santa Lucia di Piave (TV) - Italy
tel. +39 0438 4611
www.otlav.it - info@otlav.it

Folge uns auf:

